

Тёплая кровля - Зеленая кровля экстенсивное озеленение, Тёплые кровли компактной конструкции

Гидроизоляция на основе битума

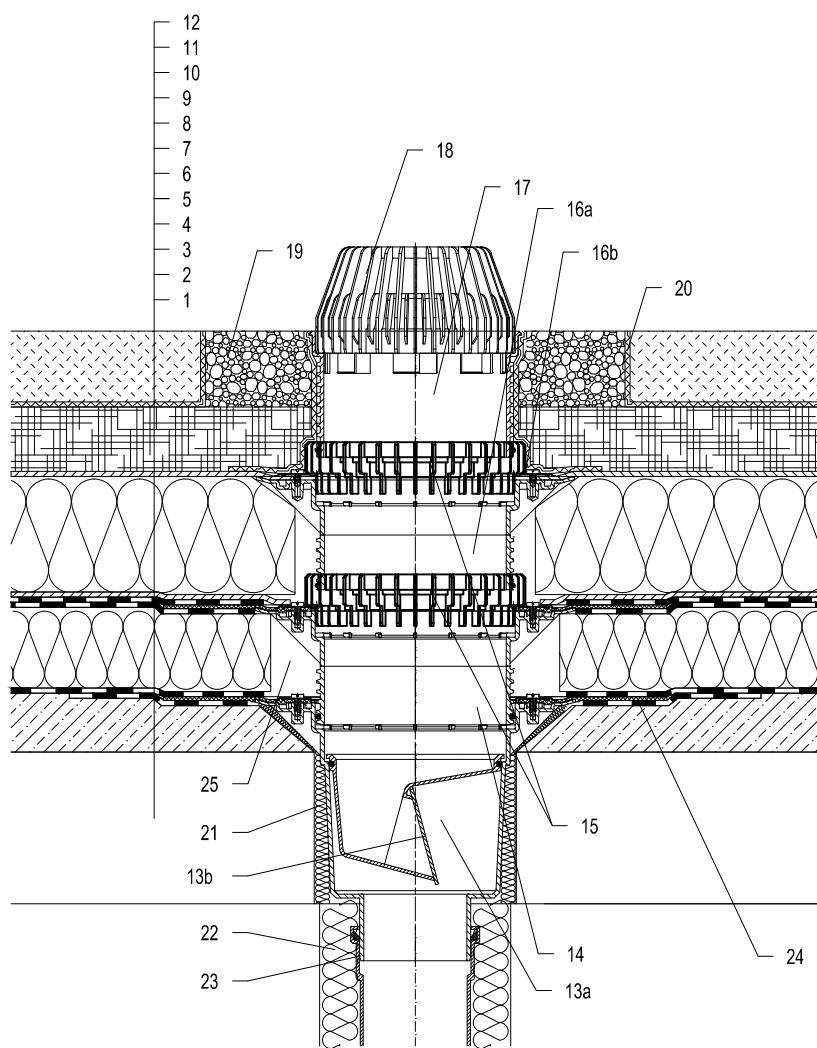

- 1 Несущая конструкция
- 2 Бетон - разуклонка
- 3 Пароизоляция и временная защитная Гидроизоляция
- 4 Теплоизоляция
- 5 Гидроизоляция на основе битума
- 6 Гидроизоляция на основе битума
- 7 Дренажный слой
- 8 Теплоизоляция XPS
- 9 Дренажный слой
- 10 водопоглощающий слой
- 11 Фильтрующий слой
- 12 слой растительности до 200 мм
- 13a Корпус трапа HL616HNK с полимербитумным гидроизоляционным полотном
- 13b Механическое незамерзающее запаховоулавливающее устройство HL0606.3E (не входит в комплект HL616HNK)
- 14 Удлинитель HL618N с полимербитумным гидроизоляционным полотном Ø500 мм; (Удлинитель HL620)
- 15 Дренажное кольцо HL190
- 16a Удлинитель HL618 с обжимным фланцем (Удлинитель HL620)
- 16b Уплотнительный комплект HL86.0
- 17 Насадная деталь HL620
- 18 Листоуловитель HL195
- 19 Засыпка гравием (фракция 16-32 мм)
- 20 Разделительный слой
- 21 Монтажная пена
- 22 Теплоизоляция трубопровода
- 23 Труба (ПП, ПВХ)
- 24 Манжета из битумного полотна Ø750 мм
- 25 Свободную зону надо заполнить теплоизоляцией

Примечание:

Для обогрева трапа рекомендуется использовать HL609 - комплект электрообогрева от сети напряжением 230В, мощностью 36Вт. (Комплект электрообогрева HL609 монтируется на корпус трапа до монтажа трапа.) Рекомендуемый размер отверстия в перекрытии Ø290mm, MIN.з290x290mm.

При монтаже трапа необходимо обратить внимание на то, что фланец корпуса трапа должен быть нижней точкой водосбора. Поэтому мы рекомендуем фланец корпуса трапа устанавливать на 10 мм ниже разуклонки.

Для предотвращения выпадения конденсата на наружной поверхности трапа, его необходимо утеплить.

142311AY