

KROV S DVOSTRUKIM SLOJEM HIDROIZOLACIJE – SISTEM SIDRENJA, BETONSKA NOSIVA KONSTRUKCIJA
HIDROIZOLACIJA – BITUMENSKA FOLIJA

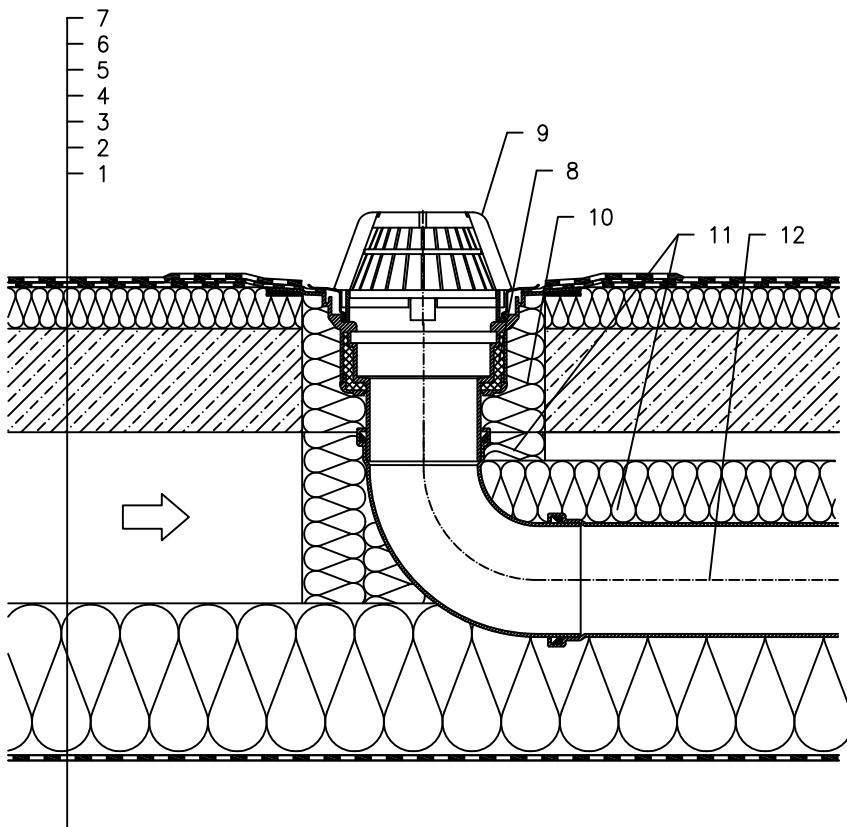

- 1 NOSIVA KONSTRUKCIJA
- 2 PARNA BRANA I PRIVREMENA SIGURNOSNA HIDROIZOLACIJA OD BITUMENSKE ILI PLASTIČNE FOLIJE
- 3 TOPLINSKA IZOLACIJA
- 4 ZRAČNI SLOJ
- 5 NOSIVA KONSTRUKCIJA – GORNJI SLOJ – BETON
- 6 GORNJI SLOJ TOPLINSKE IZOLACIJE
- 7 HIROIZOLACIJA – BITUMENSKA MEMBRANA MEHANIČKI USIDRENA
- 8 SLIVNIK ZA RAVNI KROV HL62H S TERMOIZOLIRANIM KUĆIŠTEM, S TVORNIČKI ZAVARENOM BITUMENSKOM MEMBRANOM Ø500 mm, DEBLJINE 4 mm
- 9 VISOKI HVATAČ LIŠĆA Ø180 mm (UKLJ. SA HL62H)
- 10 MONTAŽNA PJENA
- 11 TERMOIZOLACIJA ODVODNE CIJEVI
- 12 ODVODNA CIJEV

NAPOMENA:

TAKODJER SE MOŽE KORISTITI SLIVNIK ZA RAVAN KROV HL62.1H SA GRIJAČEM (230V, 10–30 WATT).
DIMENZIJE OTVORA ZA MONTAŽU U KONSTRUKCIJI: Ø220 MM, PRAVOKUTNI 240X360 MM