

WARMDACH – GRÜNDACH, KOMBINIERTER AUFBAU, ABDICHTUNG MIT BITUMENBAHNEN  
EXTENSIV GRÜNFLÄCHE

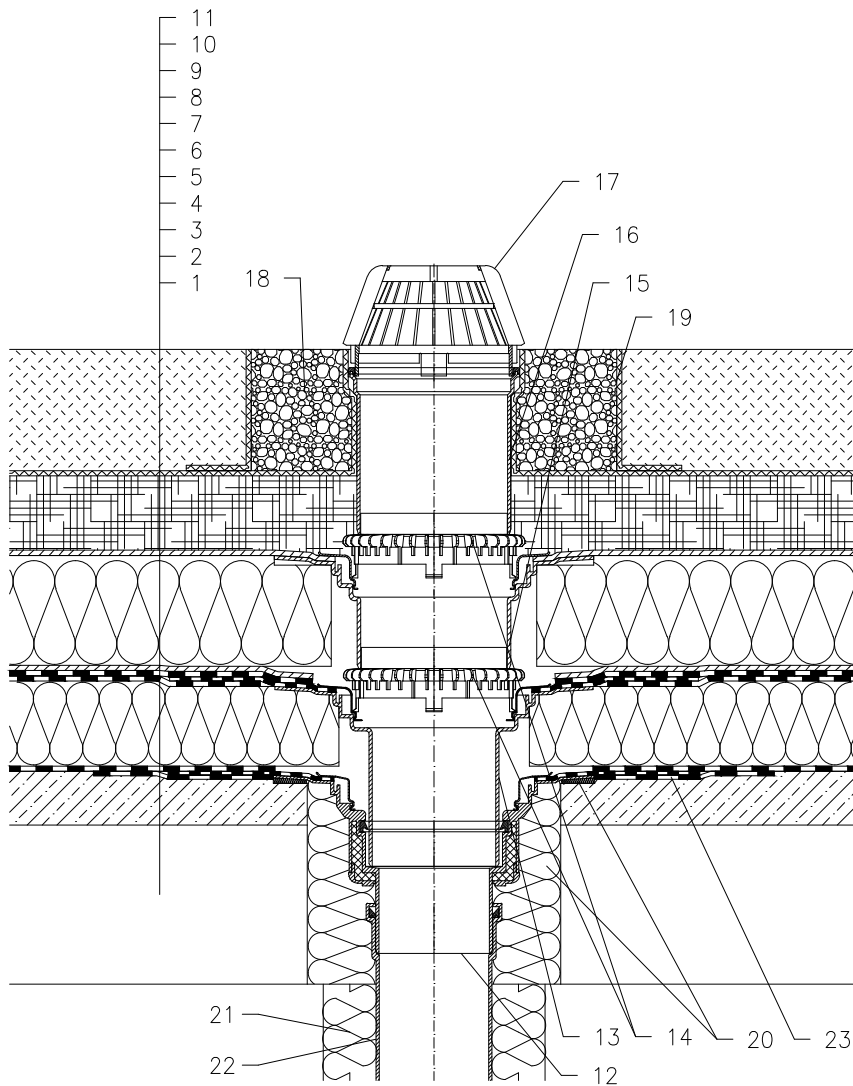

- 1 UNTERKONSTRUKTION
- 2 GEFÄLLEBETON
- 3 DAMPFSPERRE UND PROVISORISCHE ABDICHTUNG AUS BITUMENBAHNEN
- 4 WÄRMEDÄMMUNG
- 5 ABDICHTUNG MIT BITUMENSCHWEISSBAHNEN GEMÄSS FLACHDACHRICHTLINIEN
- 6 DRÄNAGESCHICHT
- 7 WÄRMEDÄMMUNG AUS XPS
- 8 DRÄNAGESCHICHT
- 9 SPEICHERSCHICHT
- 10 FILTERSCHICHT
- 11 HUMUSSCHICHT (BIS 200 mm)
- 12 DACHABLAUF HL62H, WÄRMEDÄMMT MIT WERKSEITIG AUFGESCHWEISSTER BITUMENBAHN  $\varnothing$ 500 MM, DICKE 4 MM
- 13 AUFSTOCKELEMENT HL65H MIT DICHTFLANSCH UND WERKSEITIG AUFGESCHWEISSTER BITUMENBAHN  $\varnothing$ 500 MM, DICKE 4 MM
- 14 ENTWÄSSERUNGSRING HL160
- 15 AUFSTOCKELEMENT HL350.0 MIT DICHTFLANSCH UND DICHTGARNITUR HL84.0
- 16 AUFSTOCKELEMENT HL350
- 17 LAUBFANGKORB  $\varnothing$ 180 mm (BESTANDTEIL HL62H)
- 18 KIESKRANZ
- 19 DILATATIONSSCHICHT
- 20 MONTAGESCHAUM
- 21 WÄRMEDÄMMUNG FÜR ABLAUFLEITUNG
- 22 ABLAUFLEITUNG
- 23 MANSCHETTE AUS BITUMENBAHN,  $\varnothing$ 750 mm

ANMERKUNG:

ES KANN AUCH DER DACHABLAUF HL62.1H MIT SELBSTREGELNDER WÄRMEQUELLE 230 V 10–30 WATT VERWENDET WERDEN.

AUSSPARUNGSMASS FÜR DACHABLAUF:  $\varnothing$ 255 MM, BZW. 255X380 MM

142311A